

## CEI9 Compact + Douchette



### Description

- Chauffe-eau instantané compact sur plan à réglage électronique en set avec CXH douchette réglable et optimale
- Alimentation en eau chaude efficace sur le plan énergétique, sans perte de chaleur
- Températures au degré près jusqu'à la limite de puissance du TWIN TEMPERATURE Control TTC®
- Compatible avec des installations solaires (température d'entrée < 60 °C)
- Multiple Power System MPS® : l'installation définit la consommation (6,6 ou 8,8 kW, 230 V)
- Raccords d'eau extérieurs 1/2" pour installations en saillie

Type	CEI9 Compact + Douchette	
Référence   EAN	2400-26259   4010436262596	
L'efficacité énergétique de classe	A	
Capacité nominale litres	0,3	
Pression statique maximale MPa (bars)	1 (10)	
Raccords d'eau (raccords vissés)	G 1/2"	
Plage de réglage de la température (utilisateur) °C	de 20 à 55	
Débit d'eau chaude à $\Delta t = 25 K$ <sup>1) 2)</sup>	3,8 <sup>3)</sup>	5,0 <sup>3)</sup>
Débit max. de mise en marche <sup>4)</sup>	2,0 - 5,0	
Puissance nominale <sup>5)</sup>	6,6	8,8
Tension d'alimentation	1~/N/PE 230 V AC	
Courant nominal	29	38
Section de câble nécessaire <sup>5)</sup>	4 - 6	6
Système de chauffage à fil nu IES* / $\Omega cm$ <sup>6)</sup>	• / 1100	
Poids approx. (rempli d'eau)	2,7	
Dimensions (H x L x P)	29,4 x 17,7 x 10,8	
Label de contrôle VDE, conformité CE	•	
Classe de protection	IP 25	
* = Existant / oui    *) Classe A sur une échelle: A+ à F    1) Élévation de température, par ex. de 20 °C à 45 °C 2) Eau mélangée    3) Selon la puissance raccordée réglée    4) Débit limité afin d'obtenir une augmentation optimale de la température    5) Les réglementations diffèrent d'une région à l'autre. L'appareil ne doit être raccordé que par un spécialiste. 6) Résistance électrique min. admissible de l'eau à 15 °C		

### Clavier de commande

- Clavier de commande et afficheur LCD pour sélectionner la température au degré près entre 20 °C à 55 °C
- Deux touches de programmation ayant une valeur fixe individuelle, limitation de température activable et indication de l'état de fonctionnement



### Domaines d'utilisation

Pour les marchés d'exportation : Alimentation individuelle ou de groupe, ex. : douche, évier de cuisine ou lavabo

### Accessoire : CXH (compris dans la livraison)

Pommeau pour chauffe-eau instantané débit 3-6 l/min



(échelle de A+ à F)

CLAGE SAS · 4 A, rue Gutenberg · 57200 Sarreguemines · [info@clage.fr](mailto:info@clage.fr) · [www.saniself.fr](http://www.saniself.fr)



Schéma de l'installation : Chauffe-eau instantané

## CEI 9 Compact + Douchette

Lors de l'installation, suivez la notice de montage et respectez le mode d'emploi.

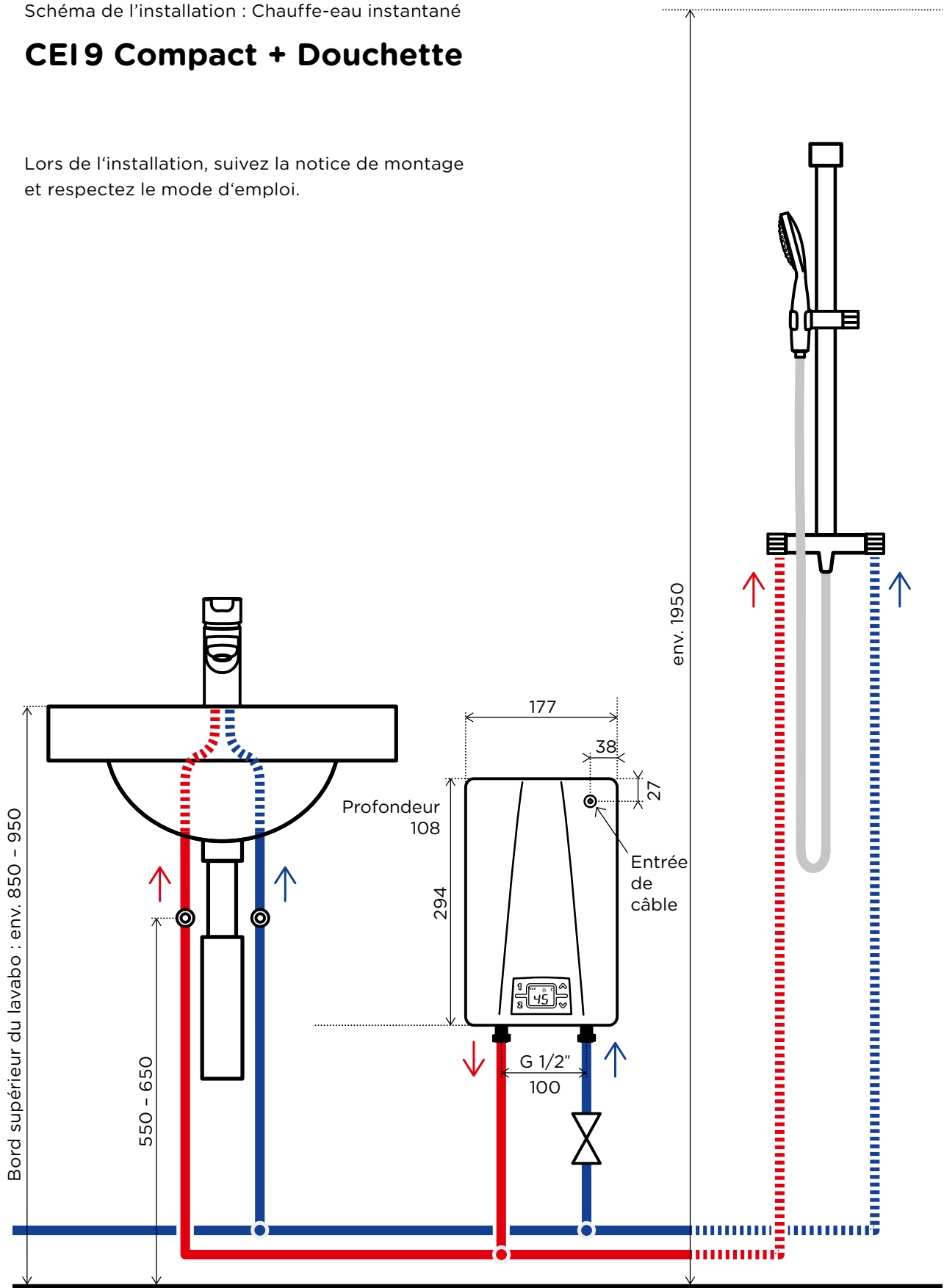

Dimensions en mm